

DE-X 200 CD / DE-X 200 CDQ Einbaulautsprecher

Beschreibung

Randloser High-End-Einbaulautsprecher mit einem definierten Abstrahlwinkel von 80° für Wandeinbau. Das aufwendige 2-Wege-System wurde als Frontlautsprecher (L, R, Center) für Home-Audio-Anlagen und Medienräume entwickelt. Das 6,5"-Bass-Mittelton-Chassis mit koaxial davor angeordnetem 1"-Hochton-Waveguide sorgt für kontrollierte Schallabstrahlung mit CD-Charakteristik (Constant Directivity). Die präzise abgestimmte Frequenzweiche ermöglicht einen sehr linearen Frequenzgang und natürliche Musikwiedergabe auch bei hohen Pegeln. Aufgrund der Richtwirkung des DE-X 200 CD lässt sich auch in Räumen mit hoher Nachhallzeit eine sehr gute Sprachverständlichkeit erzielen.

Besonderheiten

- Sehr dezente Optik (nur das flächenbündige Frontgitter ist sichtbar)
- Geringe Abmessungen und Einbautiefe
- 2-Wege-System mit CD-Charakteristik
- 80° Abstrahlwinkel
- Hohe Sprachverständlichkeit
- 6,5"-Bass-Mitteltöner + 1"-Hochton-Kalotte mit Waveguide
- Belastbarkeit 120 Watt, 8 Ohm
- Sehr linearer Frequenzgang
- Für Feuchtraum geeignet

Einsatzbereiche

- Home Audio
- Surround-Anlagen
- Medienräume
- Konferenzräume
- Gastronomie, Hotels
- Läden, Verkaufsräume

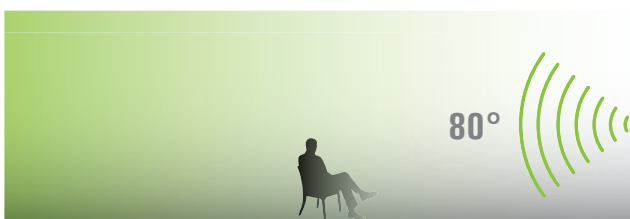

DE-X 200 CD / DE-X 200 CDQ Einbaulautsprecher

Abmessungen DE-X 200 CD / DE-X 200 CDQ

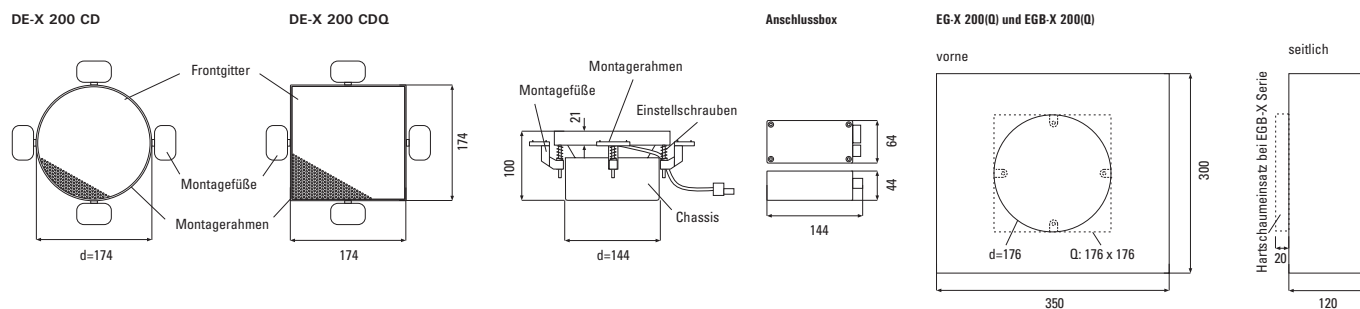

Technische Daten

Prinzip	2-Wege-Lautsprecher mit CD-Charakteristik und Frequenzweiche in separater Anschlussbox
Bestückung	6,5"-Bass + 1"-Hochtton-Kalotte mit Waveguide
Übertragungsbereich	54 ... 21.000 Hz
Impedanz	8 Ohm
Belastbarkeit	RMS 60 Watt, Programm 120 Watt
Schalldruck	88 dB (1W/1m), max. 109 dB 100 V-Ausführung max. 103 dB
Abstrahlwinkel	80° (-6 dB)
Abmessungen Frontgitter	DE-X 200 CD: d=170 mm DE-X 200 CDQ: 170 x 170 mm
Einbauöffnung	DE-X 200 CD: d=176 mm DE-X 200 CDQ: 176 x 176 mm (Wandstärke 6 ... 30 mm)
Einbautiefe	100 mm
Gewicht	2,1 kg
Anschlüsse	Schraubklemmen, steckbar

Ausführungen

DE-X 200 CD weiß DE-X 200 CDT weiß	Weiß RAL 9010 100 V-Ausführung, Leistung 7,5/15/30 Watt
DE-X 200 CDQ weiß DE-X 200 CDQT weiß	quadratisch, sonst wie DE-X 200 CD quadratisch, 100 V-Ausführung, Leistung 7,5/15/30 Watt

Andere Farben und Ausführungen auf Anfrage

Zubehör

EG-X 200		Einbaugehäuse für DE-X 200, alle Typen, Sperrholz Abm. 350 x 300 x 120 mm
EG-X 200 Q		Einbaugehäuse für DE-X 200 Q, alle Typen, mit quadratischer Einbauöffnung
EGB-X 200		Einbaugehäuse für Beton für DE-X 200, alle Typen, Kunststoff Abm. 350 x 300 x 120 mm
EGB-X 200 Q		Einbaugehäuse für Beton für DE-X 200 Q, alle Typen, mit quadratischer Einbauöffnung
DE-X Tool		Magnethalter zum mühelosen Einsetzen und Entfernen der DE-X Gitter

DE-X 200 CD / DE-X 200 CDQ Randloser Einbaulautsprecher

Montagerahmen mit schwenkbaren Montagefüßen

Chassis

DE-X 200 CD

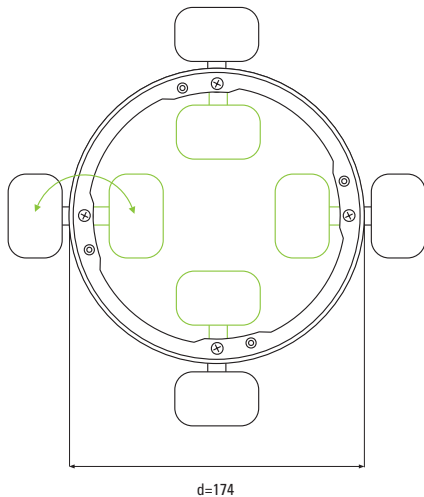

DE-X 200 CD

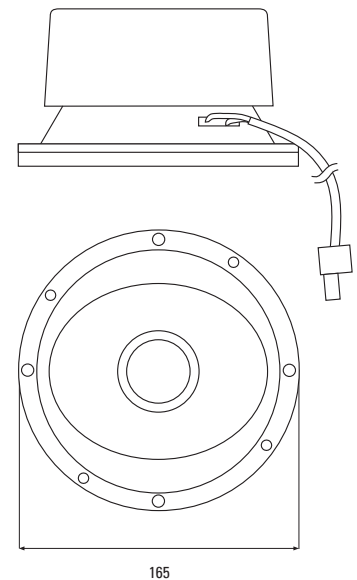
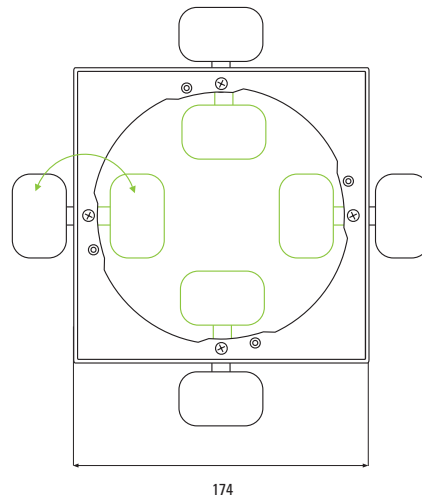

Montage (Decke)

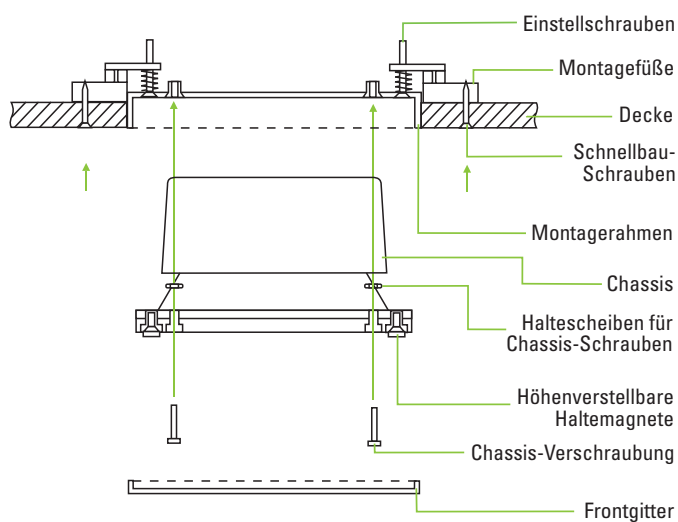

Einbauschritte:

1. Einbauöffnung in Trockenbau-Fläche schneiden (in massiven Wänden/Decken Einbaugehäuse der EG-Serie einsetzen)
2. Montagerahmen mit Montagefüßen einführen, und Montagefüße nach außen schwenken
3. Zur Befestigung Schnellbauschrauben durch die Wand in die Montagefüße schrauben
4. Montagerahmen mit Einstellschrauben flächenbündig justieren, verspachteln und streichen
5. Chassis + Frequenzweiche anschließen und einbauen
6. Frontgitter einsetzen und gegebenenfalls die verstellbaren Haltemagnete nachjustieren

DE-X 200 CD / DE-X 200 CDQ Einbaulautsprecher

Messdiagramm

DE-X 200 CD Sens. 2,83V/1m: 88 dB (100-10k) 54 Hz - 20 kHz (-6 dB) half space

